



LEGENDA

- LIMITE DA ÁREA DE INTERVENÇÃO
- LIMITE DAS PARCELAS DE CADASTRO FUNDIÁRIO
- LIMITE DOS LOTES
- L1** IDENTIFICAÇÃO DOS LOTES
- ÁREA DE IMPLANTAÇÃO
- EDIFÍCIOS EXISTENTES
- P.T. POSTO DE TRANSFORMAÇÃO EXISTENTE
- PARCELA DE EQUIPAMENTO
- ESPAÇOS VERDES PÚBLICOS E/OU DE UTILIZAÇÃO PÚBLICA
- ESPAÇOS VERDES PRIVADOS
- PERCURSOS PEDONAIS
- SENTIDOS DE CIRCULAÇÃO AUTOMÓVEL
- 100 CURVAS DE NÍVEL E COTAS

QUADRO URBANIMÉTRICO

ÁREA DE INTERVENÇÃO	36.000 m ²
ÁREA TOTAL DO PRÉDIO A LOTEAR	28.554 m ²
ÍNDICE DE OCUPAÇÃO	0,15
ÍNDICE DE CONSTRUÇÃO	0,62
Nº DE LOTES	6
PARCELA A - EQUIPAMENTO	6.000 m ²
ÁREA TOTAL DE LOTES	5.840 m ²
ÁREA MÁXIMA DE IMPLANTAÇÃO	4.230 m ²
ÁREA MÁXIMA DE CONSTRUÇÃO	17.760 m ²
ÁREA DE CONSTRUÇÃO DESTINADA A ACTIVIDADES ECONÓMICAS	17.550 m ²
ÁREA DE CONSTRUÇÃO DESTINADA A HABITAÇÃO	210 m ²
Nº DE FOGOS	1
ÁREA DE CEDIÇÃO PARA ESPAÇOS VERDES E DE UTILIZAÇÃO COLECTIVA	6.500 m ²
ÁREA DE CEDIÇÃO AO DOMÍNIO PÚBLICO PARA ARRUMAMENTOS, ESTACIONAMENTOS, PASSEIOS E ESPAÇOS VERDES DE ENQUADRAMENTO	10.214 m ²
Nº DE ESTACIONAMENTOS EM CAVE	528
Nº DE ESTACIONAMENTOS NA VIA PÚBLICA	196

QUADRO DE ÁREAS

Nº LOTE	ÁREA DO LOTE (m ²)	ÁREA MÁX. DE IMPLANTAÇÃO (m ²)	ÁREA MÁX. DE CONSTRUÇÃO (m ²)	Nº DE PRISOS	ÁREA DE HABITAÇÃO (m ²)	ÁREA DE ACT. ECONÓMICAS (m ²)	ESTACIONAMENTO (nº lugares em cave)
1	420	140	210	2	210 (1 fogos)	-	-
2	770	530	2.550	6 + 3CV	-	2.550	77
3	470	410	1.500	5 + 3CV	-	1.500	47
4	490	420	1.800	5 + 3CV	-	1.800	48
5	1.050	830	3.500	5 + 3CV	-	3.500	105
6	2.640	2.100	8.350	6 + 3CV	-	8.350	261
TOTAL	5.840	4.230	17.760	-	210 (1 fogos)	17.550	528

QUADRO DE CONFRONTAÇÕES

Nº LOTE	NORTE	SUL	ESTE	OESTE
1	Nº 4, P.T. PAULO DA GAMA (Lote 4) - Pólo 4 (Lote 4) - Pólo 4 (Lote 4) - Pólo 4 (Lote 4) - Pólo 4 (Lote 4)	DOMÍNIO PÚBLICO	DOMÍNIO PÚBLICO	P.T. PAULO DA GAMA
2	RUA A	LOTES 3 e 4	LOTES 3 e 4	AV. AMÁLIA RODRIGUES
3	RUA A e LOTE 2	LOTE 4	RUA A	LOTE 2
4	LOTES 2 e 3	DOMÍNIO PÚBLICO	RUA A	AV. AMÁLIA RODRIGUES e LOTE 2
5	RUA A / DOMÍNIO PÚBLICO	DOMÍNIO PÚBLICO	DOMÍNIO PÚBLICO	AV. AMÁLIA RODRIGUES
6	DOMÍNIO PÚBLICO	RUA C	DOMÍNIO PÚBLICO	AV. AMÁLIA RODRIGUES
PARCELA A	DOMÍNIO PÚBLICO	RUA C	RUA B	DOMÍNIO PÚBLICO

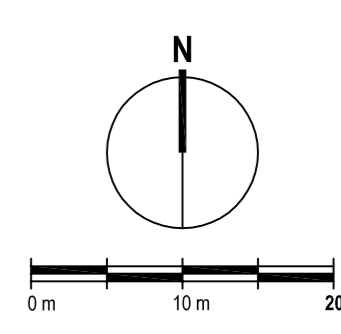

Odielias

D.G.O.U. - Departamento de Gestão e Ordenamento Urbanístico
D.P.U.P.E. - DIVISÃO DE PLANEAMENTO URBANÍSTICO E DE PROJECTOS ESPECIAIS

**Loteamento Municipal do Centro Administrativo
Freguesia de Odvelas**

Planta Síntese

COORDENADOR: Flávia Lina Arq.
SISTEMA DE REFERÊNCIAS: - Eixos Internacionais Datum 73

DATA: Janeiro 10
PROCESSO: 5.883/DPU
ESCALA: 1:500
DESENHO Nº: 01

TECNICOS: David Gil Arq. / Tânia Pina, Arq.Púb. / Ricardo André, Des.
SISTEMA DE COORDENADAS: Rectangular, Projção De Gauss