

PARCELA 1 - Cedência à C.I.M.O.
(destinada a equipamento)
ÁREA - 7 651,92 m²

VIA RÁPIDA
ÁREA - 1 307,71 m²
Cedência ao Domínio Público, como parte da Permuta a celebrar entre o Município de Odiveelas e a Administração Conjunta do Bairro, após a celebração do Quinhão de Partilhas dos Municípios de Loures e de Odiveelas.

ÁREA PERMUTADA COM A C.I.M.O.
ÁREA = 1 090,00 m²
(Área igual de permuta com o Bairro fazendo parte do quinhão de partilhas entre os Municípios de Loures e de Odiveelas)

PARCELA 3 - Cedência à C.I.M.O.
(destinada a equipamento)
ÁREA - 196,00 m²

PARCELA 2 - Cedência à C.I.M.O.
(destinada a espaço verde)
ÁREA - 1 479,34 m²

PARCELA 4 - Cedência à C.I.M.O.
(destinada a espaço verde)
ÁREA - 928,09 m²

VIA RÁPIDA
ÁREA - 4 208,79 m²
CEDÊNCIA AO DOMÍNIO PÚBLICO, como parte da Permuta a celebrar entre o Município de Odiveelas e a Administração Conjunta do Bairro, após a celebração do Quinhão de Partilhas dos Municípios de Loures e de Odiveelas.

ÁREA PERMUTADA COM A C.I.M.O.
ÁREA = 4 426,50 m² (a retirar de 21 590,00 m²)
(Área igual de permuta com o Bairro fazendo parte do quinhão de partilhas entre os Municípios de Loures e de Odiveelas)

BAIRRO CASAL DOS APRÉSTIMOS
QUADRO URBANIMÉTRICO DA PLANTA SÍNTESE

Parcela	Área	Destino	Observações	Proprietário	Valor	Observações
1	7 651,92	Cedência à C.I.M.O. (destinada a equipamento)				
2	1 479,34	Cedência à C.I.M.O. (destinada a espaço verde)				
3	196,00	Cedência à C.I.M.O. (destinada a equipamento)				
4	928,09	Cedência à C.I.M.O. (destinada a espaço verde)				
TOTAL	10 055,35					

Parcela	Área	Destino	Observações	Proprietário	Valor	Observações
1	7 651,92	Cedência à C.I.M.O. (destinada a equipamento)				
2	1 479,34	Cedência à C.I.M.O. (destinada a espaço verde)				
3	196,00	Cedência à C.I.M.O. (destinada a equipamento)				
4	928,09	Cedência à C.I.M.O. (destinada a espaço verde)				
TOTAL	10 055,35					

(*) - para efeitos de contabilização de espaços verdes deverão ser consideradas as áreas de logradouro das ruas.

Parcela	Área	Destino	Observações	Proprietário	Valor	Observações
1	7 651,92	Cedência à C.I.M.O. (destinada a equipamento)				
2	1 479,34	Cedência à C.I.M.O. (destinada a espaço verde)				
3	196,00	Cedência à C.I.M.O. (destinada a equipamento)				
4	928,09	Cedência à C.I.M.O. (destinada a espaço verde)				
TOTAL	10 055,35					

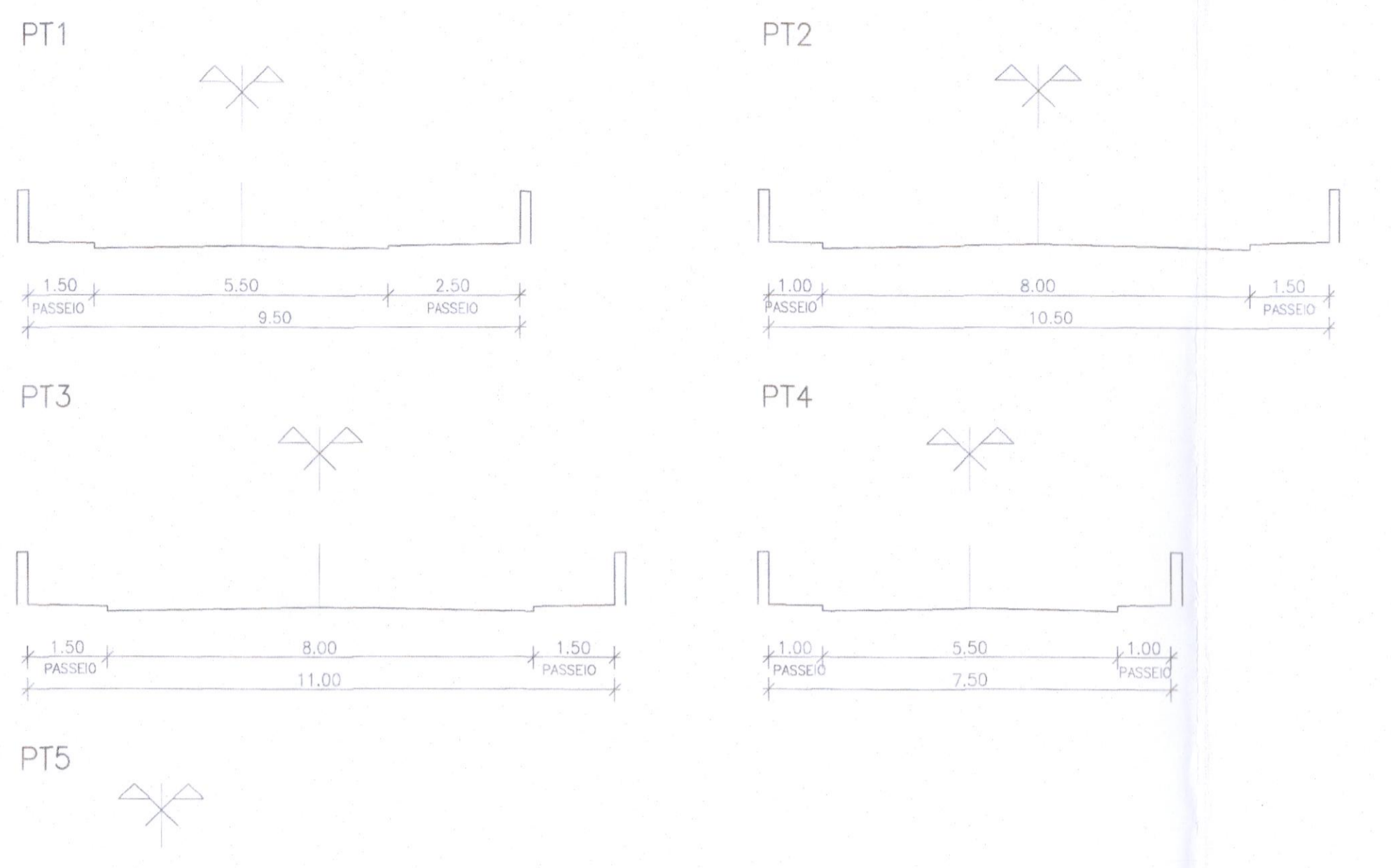

LEGENDA

- ANEXOS (polígono de implantação de carácter indicativo, no que respeita à localização)
- CONSTRUÇÕES EXISTENTES
- CONSTRUÇÕES PROPOSTAS (polígono de implantação de carácter indicativo, abrangendo parcelas e 3,00 m de afastamento aos limites das lotes que se apresentarem frontalmente aos arruamentos confinantes)
- APENSORES
- CEDÊNCIA À C.I.M.O. (Comissão Instaladora do Município de Odiveelas)
- CEDÊNCIA AO DOMÍNIO PÚBLICO (Comissão Instaladora do Município de Loures e de Odiveelas)
- M.T. Manutenção Temporária, por um período máximo de 4 anos
- ÁREA IMPLANTADA À VIA RÁPIDA
- VIA AUTOMÓVEL
- VIA PEDESTAL
- VIA PEDESTAL (calçada e português)
- VIA PEDESTAL (autógnolo e pedonal)
- LIMITE DE PROPRIEDADE
- SENTIDO DE CIRCULAÇÃO VARIÁVEL
- ESTACIONAMENTO
- ÁREA PRIVADA
- LINHA DE MÉDIA TENSÃO
- POSTE MÉDIA TENSÃO

ÁREA TOTAL DE ESTUDO (Área Intervencionada)	79 953,67 m ²
ÁREA DE TERRENO AFECTA AOS LOTES	20 210,98 m ²
DOMÍNIO PÚBLICO	ÁREA TOTAL DE CEDÊNCIA À C.I.M.O. PARA ESPAÇOS VERDES = 2 407,43 m ²
ÁREA TOTAL DE CEDÊNCIA À C.I.M.O. PARA EQUIPAMENTO	ÁREA DE CEDÊNCIA PARA EQUIPAMENTO + ÁREA DE CEDÊNCIA PARA ESPAÇOS VERDES = 2 603,43 m ²
ÁREA TOTAL DE CONSTRUÇÃO (ÍNDICES)	54 727,21 m ²
ÁREA DE CEDÊNCIA POR FOGOS À C. I. M. O.	10 258,35 m ² - 233 Fogos - 44 m ² /Fogo
ÁREA DE VIA RÁPIDA (Área de Área Total de Domínio Público)	4 208,79 m ² + 1 307,71 m ² = 5 516,50 m ²
ÁREA CEDIDA PELA C.I.M.O. AO BAIRRO	1 090,00 m ² + 4 208,50 m ² = 5 298,50 m ²

NÚMERO DE LOTES	204
NÚMERO DE FOGOS	233
NÚMERO DE CONDOMÍNIOS	10
ÍNDICE DE CONSTRUÇÕES	0,50
DENSIDADE HABITACIONAL	21,10 Fogos / Ha
Nº DE HABITANTES PREVISTOS	722
PERCENTAGEM DE OCUPAÇÃO DO SOLO	24%
Nº DE ESTACIONAMENTOS COMERCIAIS	298
Nº DE ESTACIONAMENTOS DISCRESSIONÁRIOS	200
TOTAL DE ESTACIONAMENTOS	498

ARQUITECTURA
ALVARÁ DE ALVARÁ Nº 110091
 (Lotes 164 e 167)
 CANCELAMENTO DE LICENÇA DE CONSTRUÇÃO Nº 110091
 PLANTA DE SÍNTESE
 31 JUL 2023
 ENTRADA
 1000
 Dezembro 2022
 01